



Полуприцеп модели «Тонар-97461Н» (вариант для перевозки сыпучих сельскохозяйственных культур)



Вид сбоку



С поднятыми люками



Вид изнутри



**Опорное устройство и
боковая защита**



**Подъемная передняя ось
(базовая комплектация)**



Вид спереди

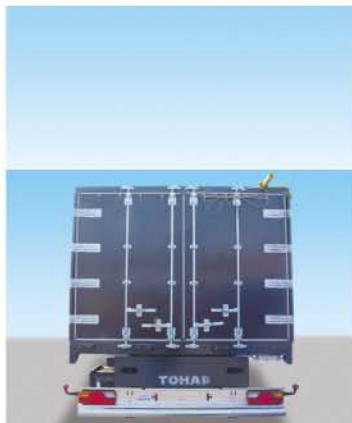

Вид сзади



**Крепление стяжных
ремней**



Полуприцеп модели «Тонар-97461Н» (вариант для перевозки грузов в паллетах)

Адрес: 142631, Московская обл., 83-й км шоссе Москва - Нижний Новгород, д. Ожерелки, Машиностроительный завод «Тонар»
Тел./факс: (4964) 16-32-49 (многоканальный)

Отдел продажи запасных частей: (4964) 16-32-88. Наш адрес в Интернете: www.tonar.info E-mail: trade@tonar.net



Кронштейн электрических розеток и пневматических соединений



Корзина запасного колеса (под два колеса)



Пульт управления подвеской «SmartBoard»



Опорное устройство

Два положения соединительного шкворня под разные типы тягачей

Полуприцеп «Тонар-97461Н» универсальный

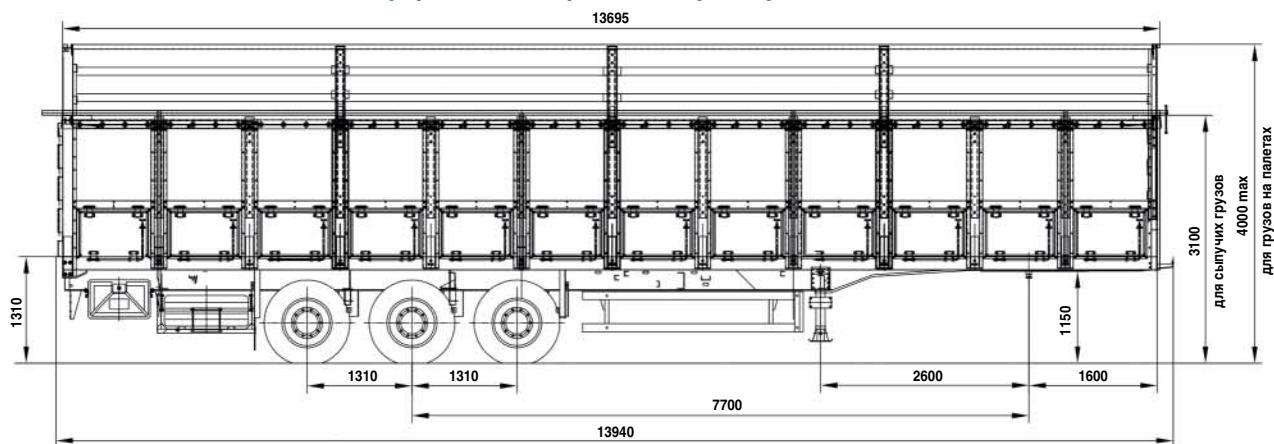

ТЕХНИЧЕСКАЯ ХАРАКТЕРИСТИКА

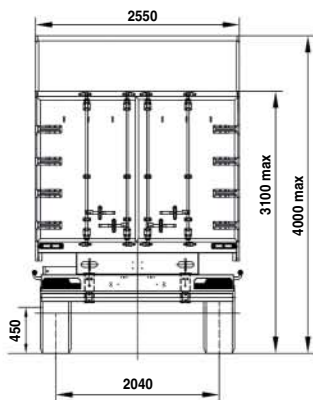

1. Грузоподъемность полуприцепа, кг	27000*	10. Шины (размер)	385/65 R 22,5
2. Масса снаряженного полуприцепа, не более, кг	7500	11. Колеса	11,75 x 22,5, односкатные, дисковые
3. Полная масса полуприцепа, не более, кг	34500	12. Тормозная система	- с пневматическим двухпроводным приводом, автоматическим регулятором тормозных сил и антиблокировочной системой действующей на тормозные механизмы барабанного типа
4. Распределение полной массы, кг		рабочая	- механический привод с пружинными энергоаккумуляторами и пневматическим ручным краном управления.
- на седельно-сцепное устройство, не более	10500	стояночная	
- на строенную ось, не более	24000*	аварийная	- механический привод с пружинными энергоаккумуляторами к тормозным механизмам колес.
5. Радиус габарита передней части полуприцепа, не более, мм	2040		
6. Расстояние от шкворня, до ближайшей части опорного устройства полуприцепа, не менее, мм	2300		
7. Внутренние размеры кузова, мм			
8. Объем кузова, куб.м, не менее			
- для груза в палетах	89		
- для супучих грузов	54,5		
9. Подвеска	- зависимая на продольных упругих рычагах и пневматическими упругими элементами и телескопическими гидравлическими амортизаторами.		

* - заводом изготовителем допускается грузоподъемность полуприцепа 30000 кг с нагрузкой на строенную ось - 27000 кг.